



**TFF**

# **KURAL 1 – OYUN ALANI**



## Bu Kuralda Öğrenecekleriniz

- Alan Zemini
- Oyun Alanın İşaretlenmesi
- Ölçüler
- Ceza Alanı
- İkinci Penaltı Noktası
- Köşe Yayı
- Kaleler
- Oyuncu Değişirme Alanları
- Oyuncu Değişirme Alanı Ve Teknik Alan



## Alan Zemini

Maçlar, müsabaka yönetmelikleri doğrultusunda, düz, aşındırıcı olmayan ve tercihen ahşap veya suni malzemeden yapılmış zeminde oynanmalıdır. Beton veya asfalt zeminden kaçınılmalıdır.



## Alan Zemini

Suni çim zemine istisnai durumlarda ve yalnızca ulusal müsabakalarda izin verilebilir.

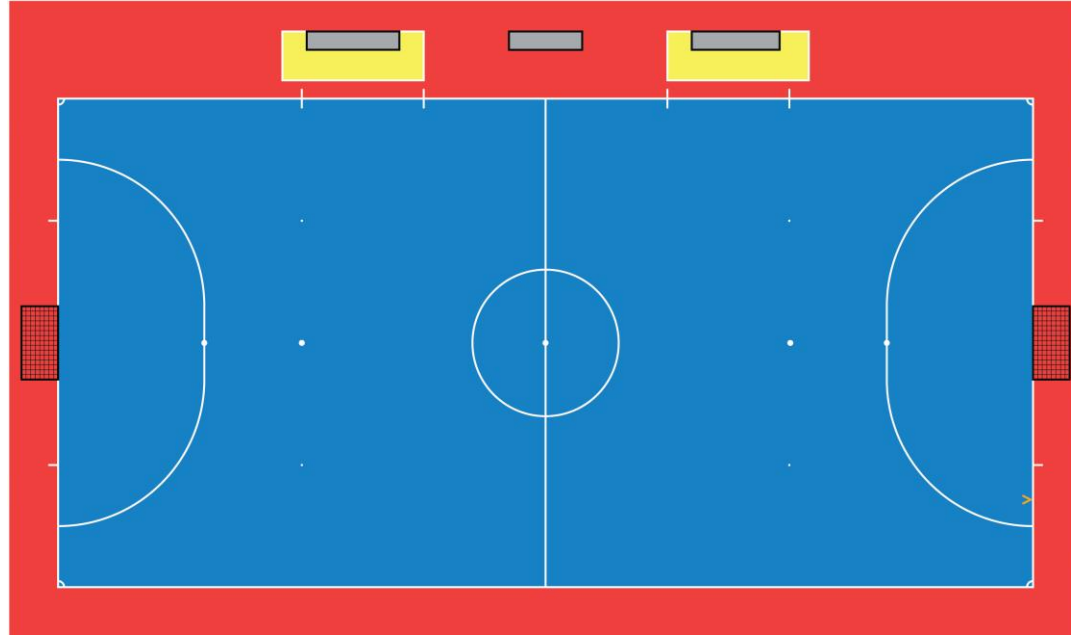

## Oyun Alanının İşaretlenmesi

Oyun alanı dikdörtgen biçiminde olmalı ve çizgilerle işaretlenmelidir.

Bu çizgiler sınırlarını belirledikleri alanlara dâhil olup zemin renginden açıkça ayrılacak bir renkte olmalıdır.

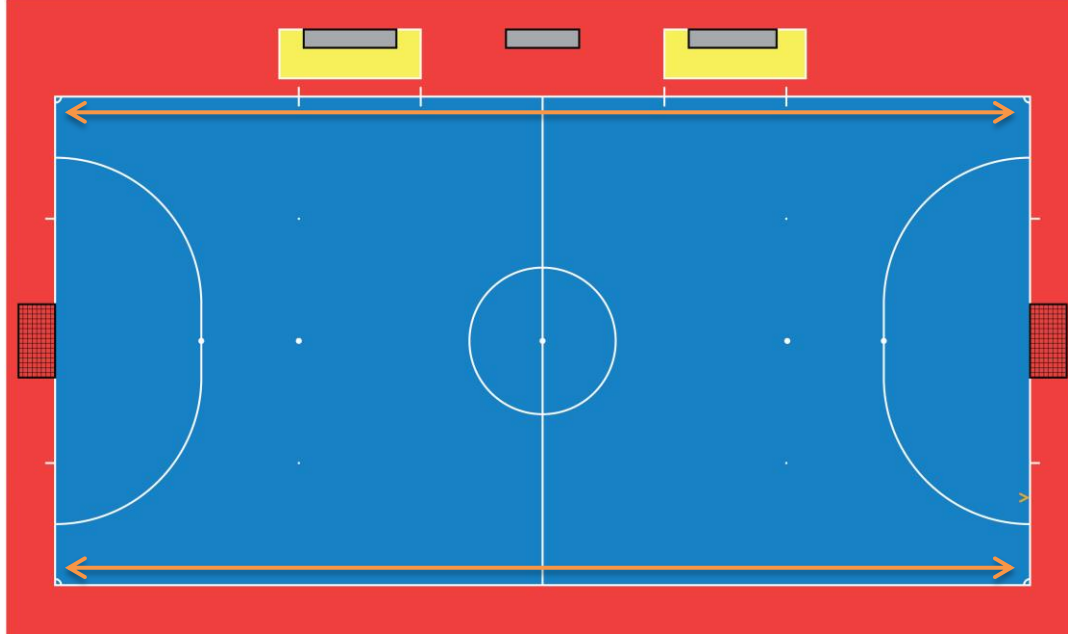

## Oyun Alanının İşaretlenmesi

İki uzun çizgi taç çizgisi olarak,

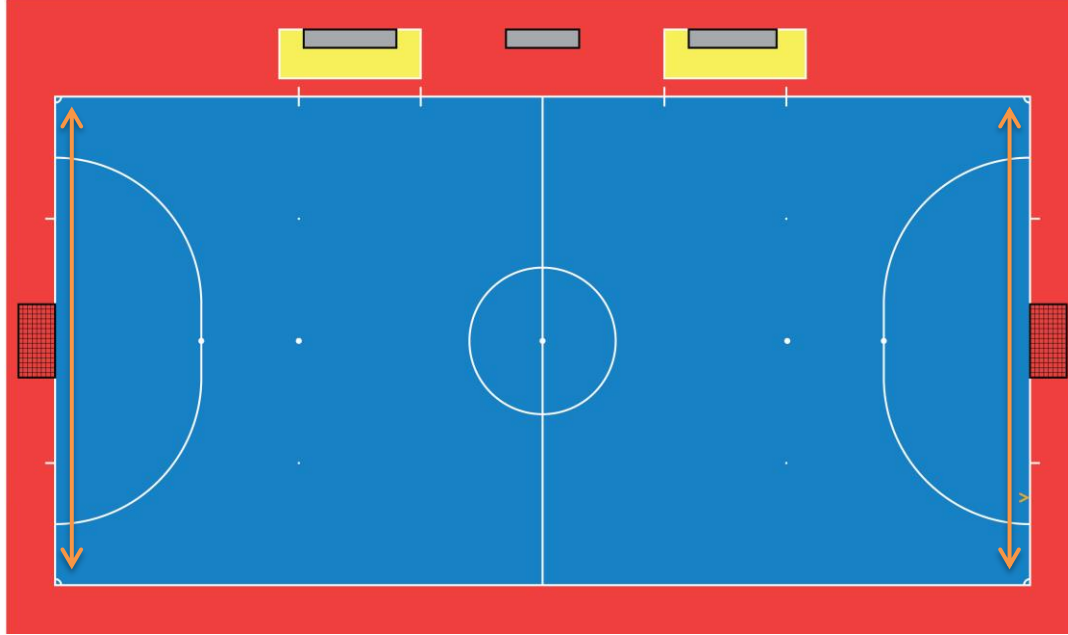

## Oyun Alanının İşaretlenmesi

İki uzun çizgi taç çizgisi olarak, iki kısa çizgi de kale çizgisi olarak adlandırılır.

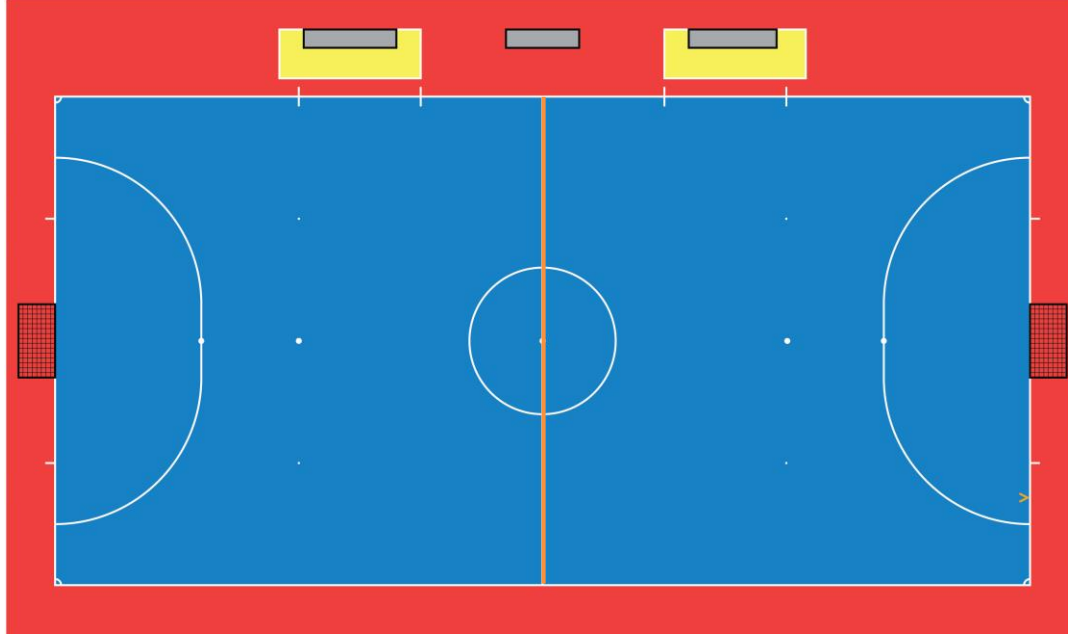

## Oyun Alanının İşaretlenmesi

Oyun alanı, iki ta çizgisinin orta noktasını birleřtiren bir yarı alan çizgisi ile iki paraya ayrılır.



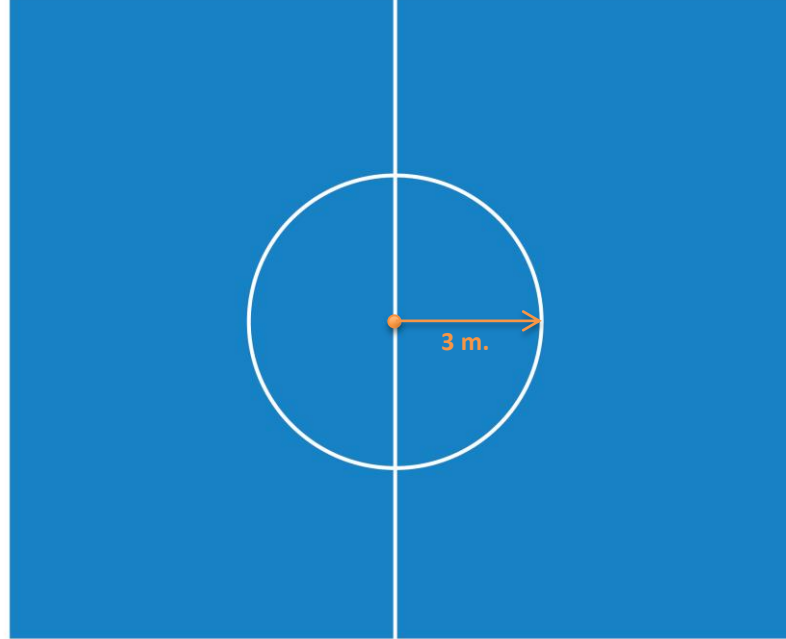

## Oyun Alanın İşaretlenmesi

Orta nokta, orta alan çizgisinin ortasında yer alır. 3 m yarıçapındaki bir daire ile çevrelenir.

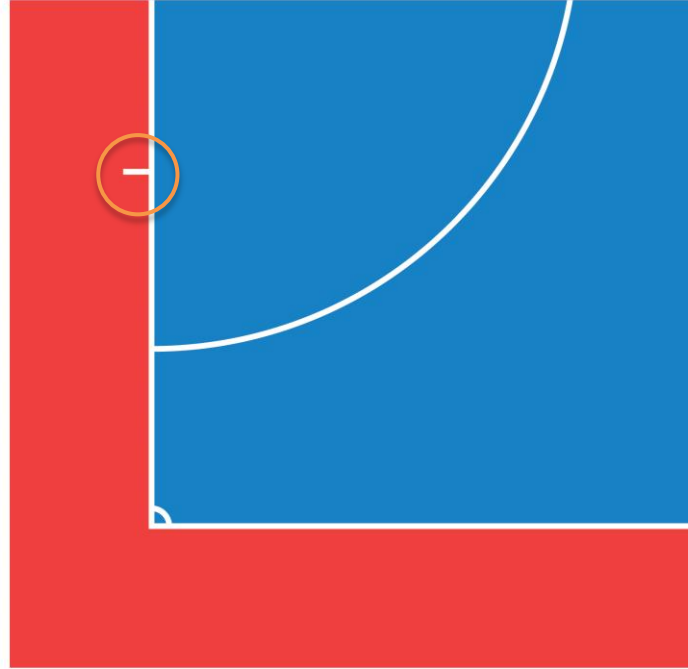

## Oyun Alanının İşaretlenmesi

Köşe vuruşu yapılacağı zaman savunma oyuncularının bu mesafeye çekilmesini sağlamak üzere köşe yayından 5 m mesafede, kale çizgileri ile taç çizgilerine dik açılı olarak işaretlenebilir. Bu çizgi 8cm genişliğinde olmalıdır.

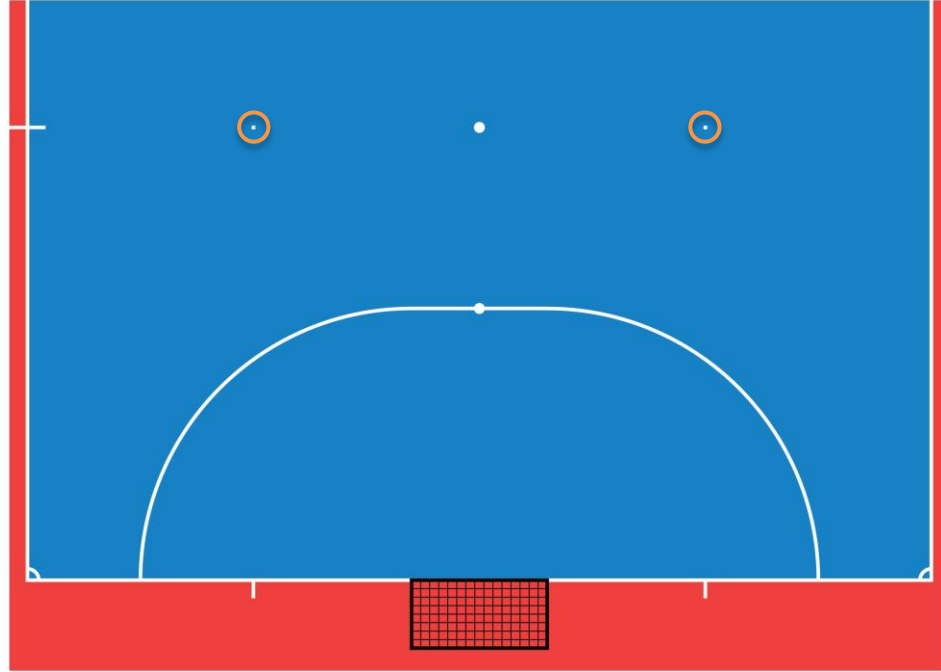

## Oyun Alanının İşaretlenmesi

Ayrıca, ikinci penaltı atışı yapılırken oyuncuların durması gereken asgari mesafeyi belirlemek üzere oyun alanında ikinci penaltı noktasının sağına ve soluna 5'er metre mesafede, 8 cm. genişliğinde çizgiler çizilir.

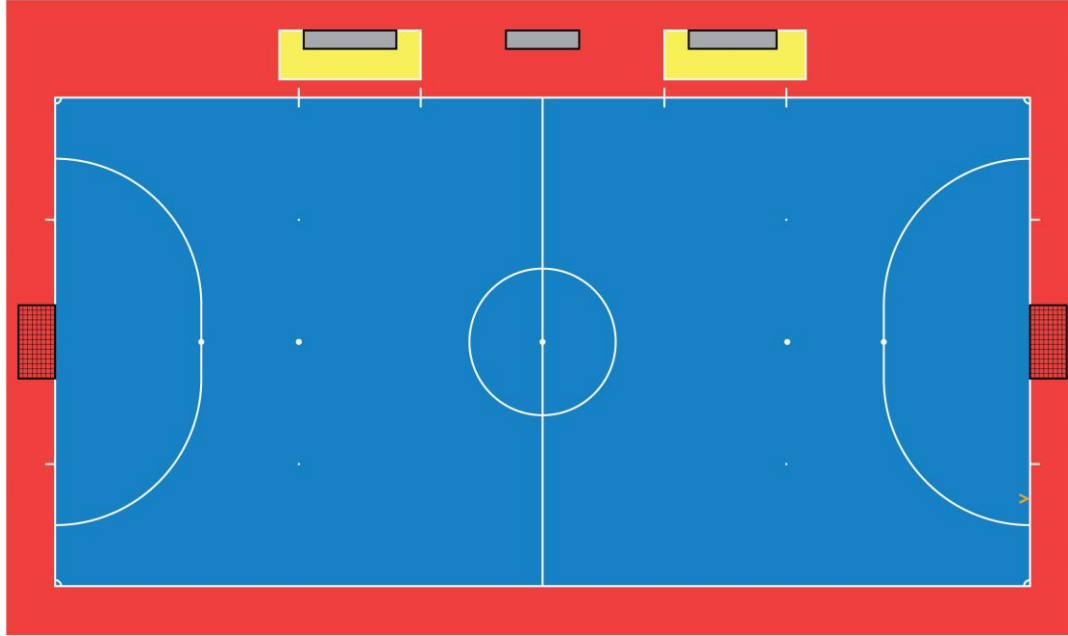

## Ölçüler

Taç çizgisinin uzunluğu, kale çizgisinin uzunluğundan fazla olmalıdır.

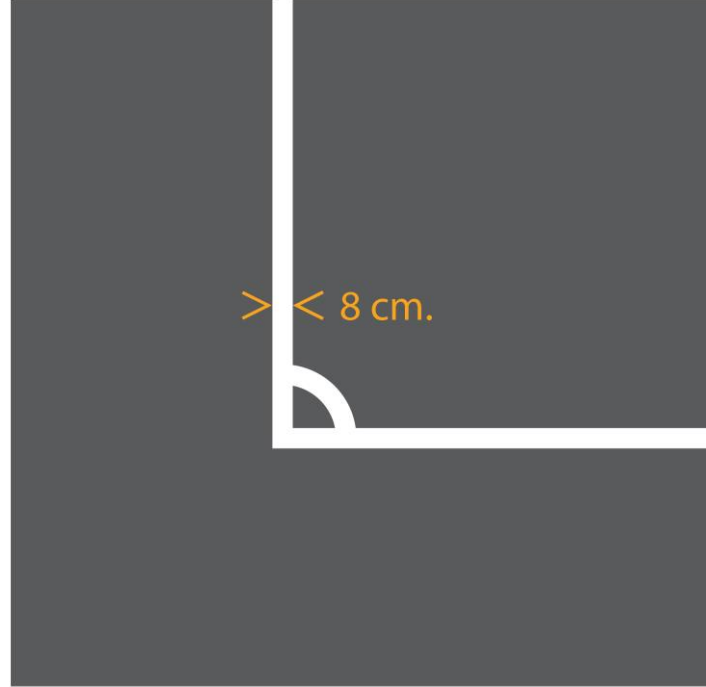

## Ölçüler

Bütün çizgiler 8 cm. genişlikte olmalıdır.

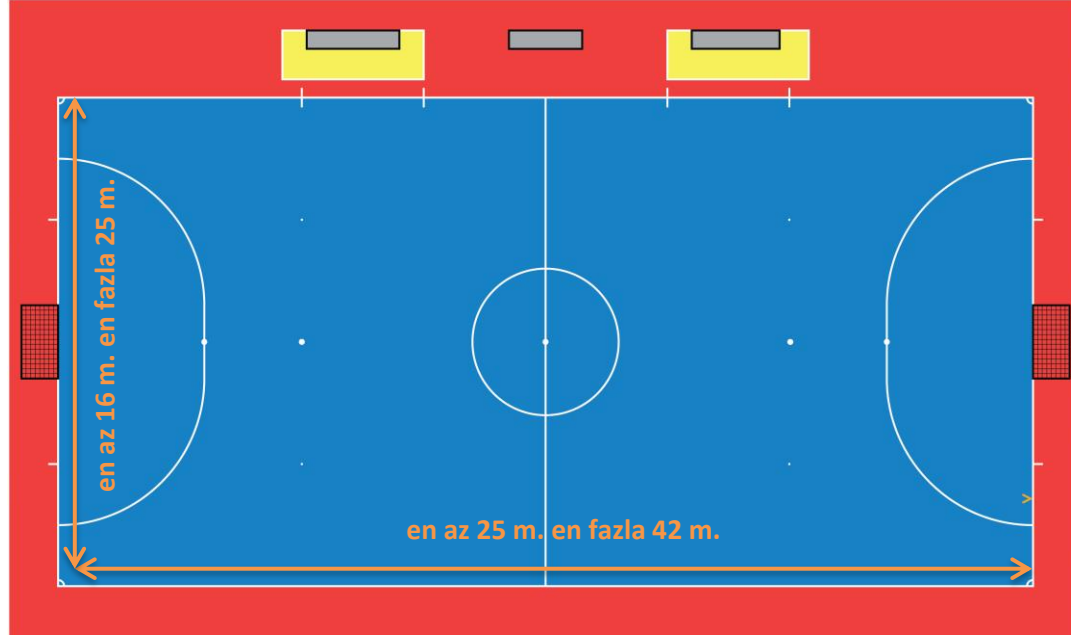

## Uluslararası olmayan müsabakalar için ölçüler

Uzunluk(taç çizgisinin uzunluğu) en az 25 m. en fazla 42 m.

Genişlik(kale çizgisinin uzunluğu) en az 16 m. en fazla 25 m.

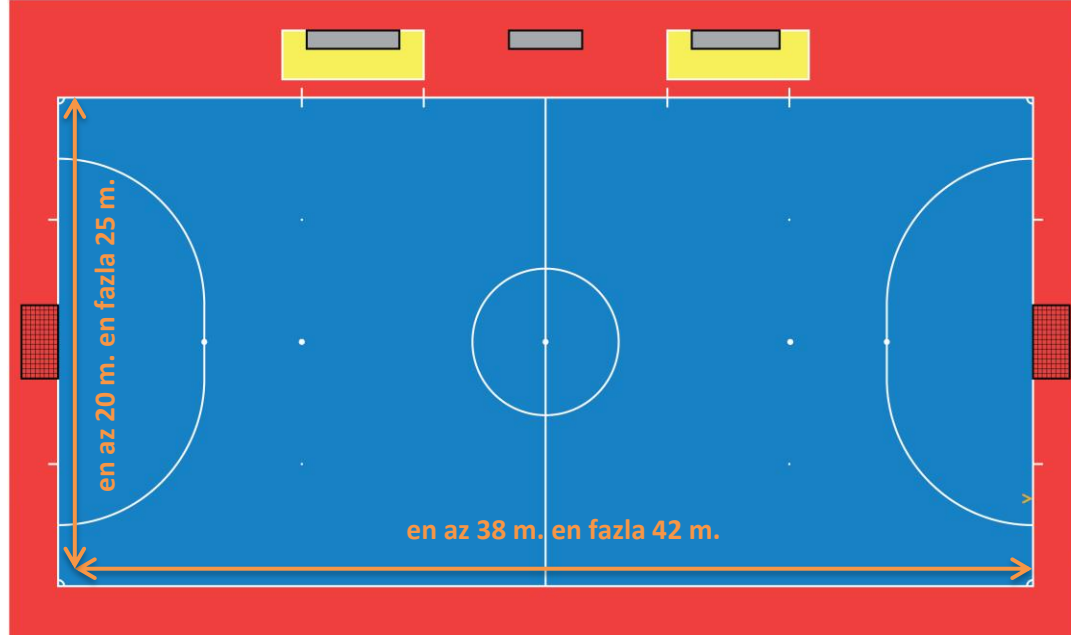

## Uluslararası müsabakalar için ölçüler

Uzunluk(taç çizgisinin uzunluğu) en az 38 m. en fazla 42 m.

Genişlik(kale çizgisinin uzunluğu) en az 20 m. en fazla 25 m.

## Ceza Alanı

6 m yarıçapındaki çeyrek çemberler, her bir kale direğinin dış kenar merkez alınmasıyla çizilmelidir.

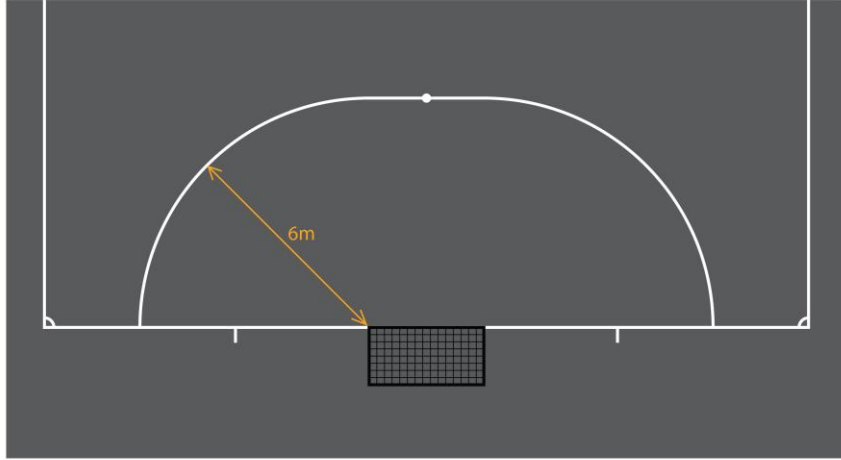



## Ceza Alanı

6 m yarıçapındaki çeyrek çemberler, her bir kale direğinin dış kenar merkez alınmasıyla çizilmelidir.

Çeyrek çemberler, kale çizgisinden başlayarak kale direkleri dış kenarından itibaren kale çizgisine dik açıyla çizilen 6 m uzunluğundaki iki hayali çizgi ile birleştirilmelidir.

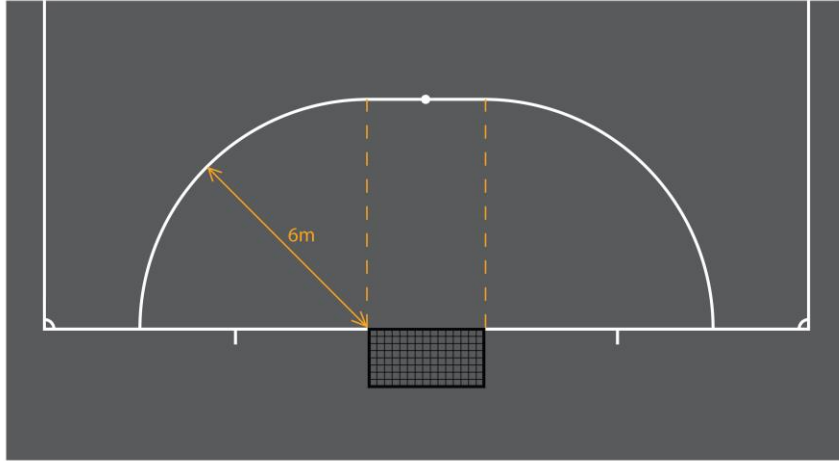

## Ceza Alanı

6 m yarıçapındaki çeyrek çemberler, her bir kale direğinin dış kenar merkez alınmasıyla çizilmelidir.

Çeyrek çemberler, kale çizgisinden başlayarak kale direkleri dış kenarından itibaren kale çizgisine dik açıyla çizilen 6 m uzunluğundaki iki hayali çizgi ile birleştirilmelidir.

Her bir çeyrek çemberin üst kısmı, kale direkleri arasındaki kale çizgisine paralel 3,16 m uzunluğunda bir çizgi ile birleştirilmelidir.

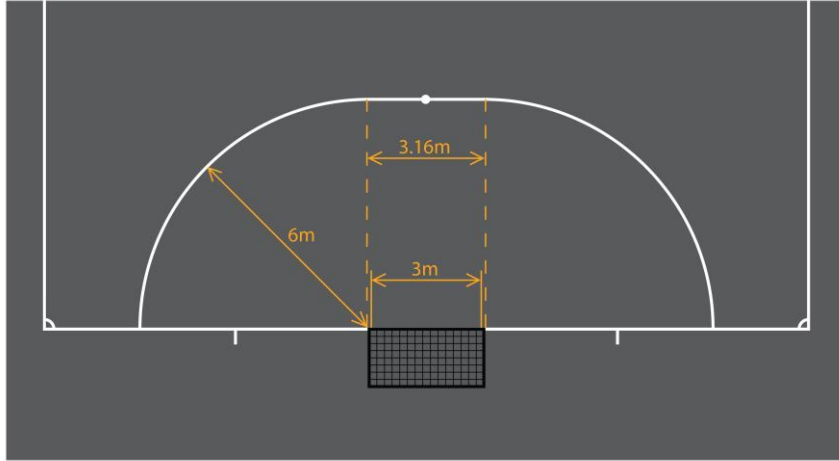

## Ceza Alanı

6 m yarıçapındaki çeyrek çemberler, her bir kale direğinin dış kenar merkez alınmasıyla çizilmelidir.

Çeyrek çemberler, kale çizgisinden başlayarak kale direkleri dış kenarından itibaren kale çizgisine dik açıyla çizilen 6 m uzunluğundaki iki hayali çizgi ile birleştirilmelidir.

Her bir çeyrek çemberin üst kısmı, kale direkleri arasındaki kale çizgisine paralel 3,16 m uzunluğunda bir çizgi ile birleştirilmelidir.

Bu çizgilerle gol çizgisi arasında kalan alan ceza alanıdır.

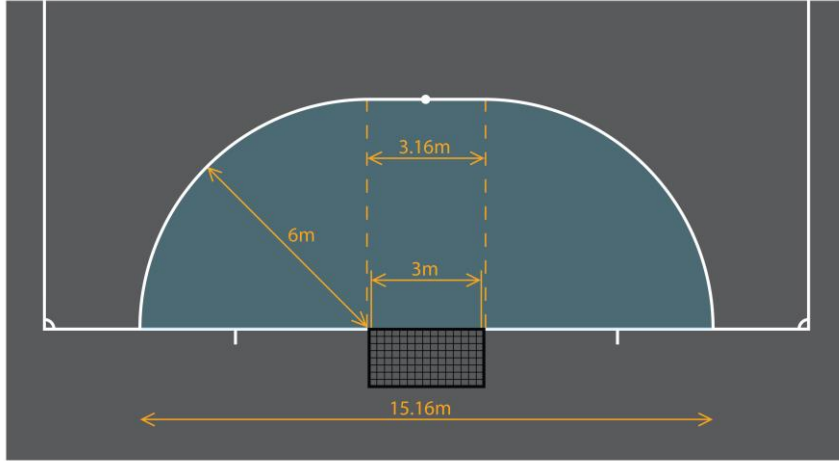

## Ceza Alanı

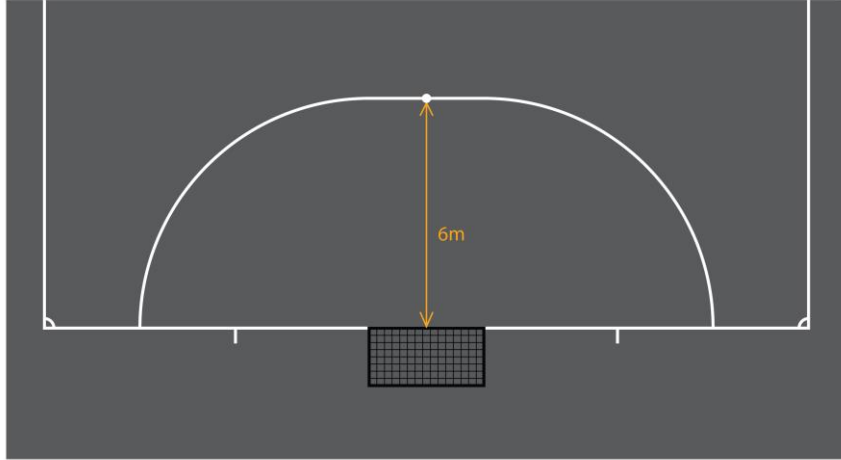

6 m yarıçapındaki çeyrek çemberler, her bir kale direğinin dış kenar merkez alınmasıyla çizilmelidir.

Çeyrek çemberler, kale çizgisinden başlayarak kale direkleri dış kenarından itibaren kale çizgisine dik açıyla çizilen 6 m uzunluğundaki iki hayali çizgi ile birleştirilmelidir.

Her bir çeyrek çemberin üst kısmı, kale direkleri arasındaki kale çizgisine paralel 3,16 m uzunluğunda bir çizgi ile birleştirilmelidir.

Bu çizgilerle gol çizgisi arasında kalan alan ceza alanıdır.

Her bir ceza alanın içinde, kale direklerinin arasındaki mesafenin orta noktasından 6 m. uzaklıkta ve kale direklerine eşit uzaklıktaki bir nokta penaltı noktası olarak işaretlenir.

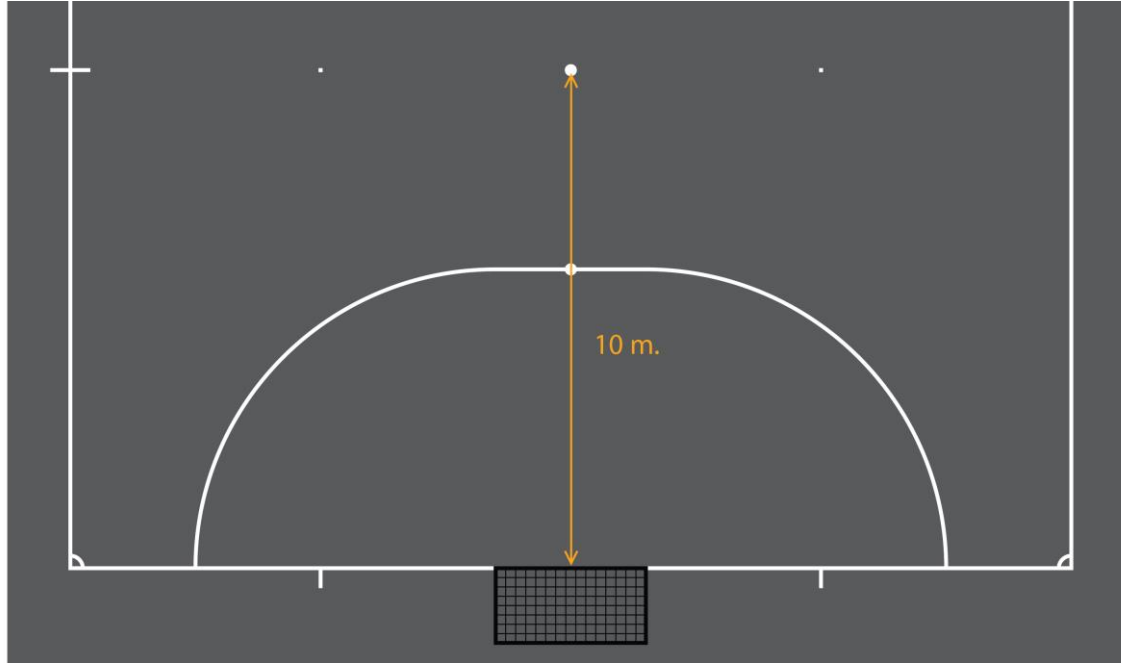

## İkinci Penaltı Noktası

İkinci penaltı noktası, her iki kale direğine eşit mesafe olacak şekilde kale direkleri arasındaki orta noktadan itibaren 10 metrelik bir uzaklıkta işaretlenir.

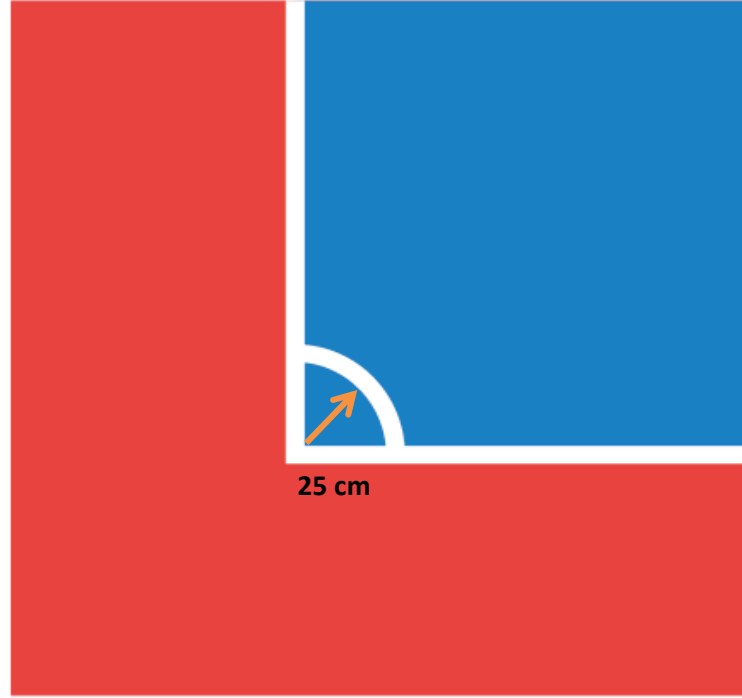

## Köşe Yayı

Her bir köşeye, oyun alanı içerisinde 25 cm yarıçaplı çeyrek daire yayı çizilir.

## Kaleler

Her bir kale çizgisinin ortasına birer kale yerleştirilir.

Kale her iki köşeden eşit uzaklıkta ve dik iki adet direk ile bunlara yukarıdan birleşen bir üst kale direğinden oluşur.

Yan direkler ve üst direk ahşaptan, metalden veya onaylanmış başka malzemelerden yapılmış olmalıdır.

Direkler kare, dikdörtgen, yuvarlak veya elips olmalı ve oyuncular için tehlike yaratmamalıdır.



## Kaleler

Kale direkleri arasındaki mesafe içten içe 3 m ve üst direğin alt kenarının yerden yüksekliği 2 m'dir.

Kale yan direklerinin ve üst kale direğinin genişliği ve derinliği 8 cm'dir.

Kale ağları; kenevir, jüt, naylon veya onaylanmış başka malzemeden yapılmış olmalı, yan direklerin ve üst direğin arkasına uygun malzeme kullanılarak bağlanmalıdır. Kaleciye engel olmayı önleyecek bir şekilde desteklenmelidir.

Kale yan direkleri ve üst direkler oyun alanının zemininden farklı bir renkte olmalıdır.

Kaleler, devrilmelerini engelleyecek sabitleme sistemine sahip olmalıdır. Taşınabilir kaleler ancak bu özellikleri sağlıyorsa kullanılabilir.

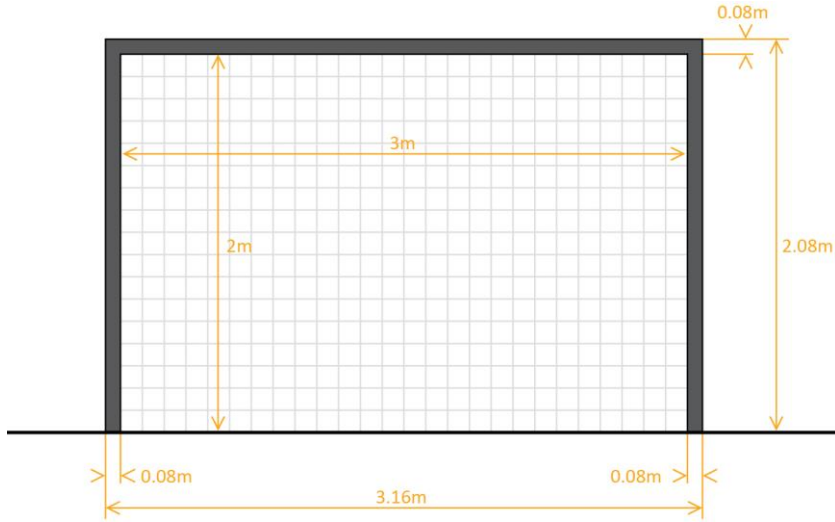



## Oyuncu Deęiřtirme Alanları

Oyuncu deęiřtirme alanları, ta çizgisinde, yedek oyuncu sıralarının önünde, amacı Kural 3'de belirtilmiř alanlardır.

Bu alanlar, teknik alanın önünde yer almakta ve 5 m uzunluktadır. 40 cm oyun alanı içinde, 40 cm oyun alanı dıřında olmak üzere 80 cm boyunda, 8 cm kalınlıkta çizgilerle her iki ucundan iřaretlenir.

Zaman hakemi masasının önünden orta saha çizgisinin her iki tarafına doęru 5'er metrelik alan boř bırakılır.

Bir takımın oyuncu deęiřtirme bölgesi, o takımın savunma yaptığı yarı sahada yer alır ve ikinci yarıda veya varsa uzatma süresinde deęiřtirilir.

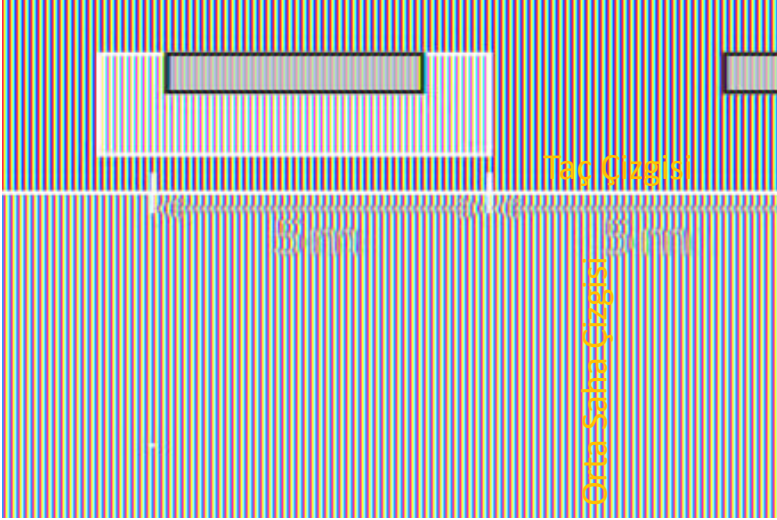

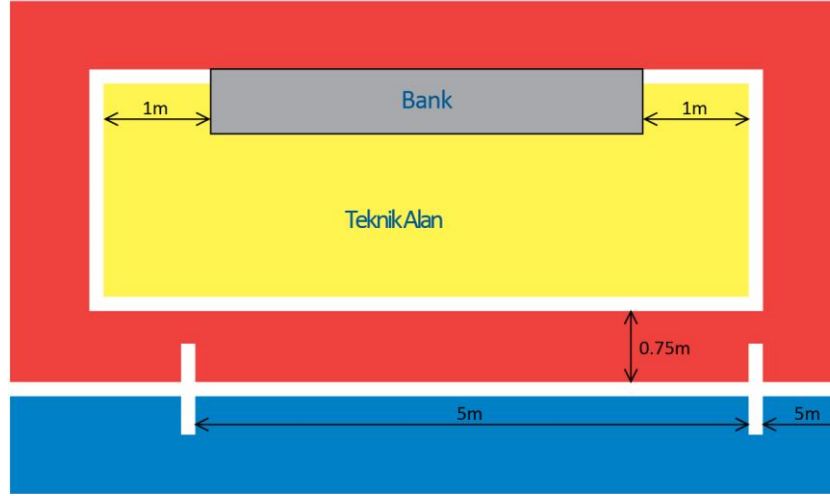

## Oyuncu Deęiřtirme Alanı ve Teknik Alan

### Karar 1

Teknik alan bu kitabın ierisinde bulunan "Teknik alan" blmndeki kořullara uygun olmak zorundadır.